

Lageunabhängige Strömungswächter Modell FC



- ◆ Bereich: ca 1 - 100 L/min Wasser
- ◆ Schalterpunkt:
ca 1 L/min Wasser
fallender Durchfluss
- ◆ Druck: max. 350 bar
- ◆ Temperatur: max. 100 °C
- ◆ Material:
Messing oder Edelstahl
- ◆ Anschluss: G 1 IG

Preiswerte Messtechnik

Preise (netto, zuzüglich MwSt) gültig bis 30. 4. 2009

INTERIN GmbH
Nordring 24
D-65719 Hofheim/Ts.
Tel: +49 (0)6192 958 612-70
Fax: +49 (0)6192 958 612-99
E-Mail: info@interin.de
Internet: www.interin.de

Lageunabhängige Strömungswächter Modell FC

Beschreibung

Die INTERIN Strömungswächter vom Typ FC werden überall dort eingesetzt, wo extrem niedrige Schaltepunkte überwacht werden müssen und gleichzeitig hohe Durchflussmengen bei geringstem Druckverlust fließen sollen.

Der Strömungswächter FC arbeitet nach dem bekannten Schwebekörperprinzip. Innerhalb eines zylindrischen Führungsrohres bewegt sich ein Blendenschwebekörper mit seinem integrierten Rundmagneten in Strömungsrichtung gegen die Kraft einer Feder.

Das Magnetfeld des Schwebekörpers betätigt hierbei einen außen am Gerät befindlichen Schutzgaskontakt (Reedschalter), der in einem Schutzgehäuse angeordnet ist. Durch die besondere Kontruktion von Schwebekörper und Führungsrohr wird der Schwebekörper bereits durch geringste Durchflussmengen angehoben und schließt den Reedkontakt. Steigt die Durchflussmenge weiter an, wird in der Endlage des Schwebekörpers eine zusätzliche Öffnung frei, die den Durchfluss großer Mengen ermöglicht, ohne den Druckverlust nennenswert zu erhöhen. Bei ausbleibender Strömung wird der Schwebekörper durch die Kraft der Feder in Richtung seiner Ausgangsposition zurückgedrückt, der Reedkontakt öffnet.

Abmessungen

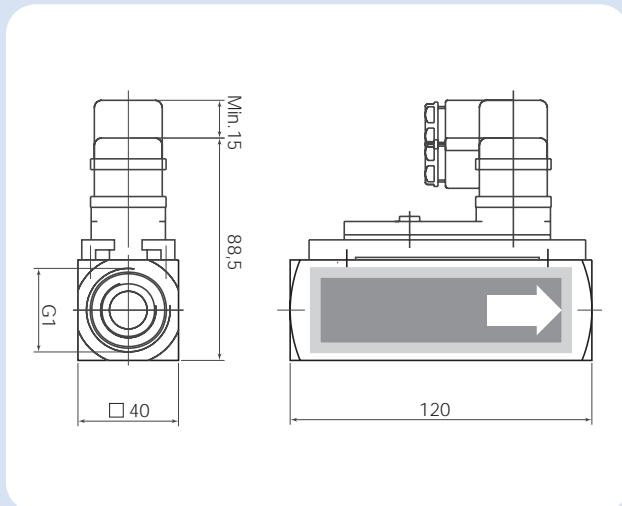

Technische Daten

Gehäuse:	FC-11...: Messing, Ms 58 FC-12...: Edelstahl, 1.4301
Schwebekörper:	FC-11...: Messing, Ms 58 FC-12...: Edelstahl, 1.4301
Dorn:	FC-11...: Messing, Ms 58 FC-12...: Edelstahl, 1.4301
Feder:	Edelstahl
Dichtungen:	FC-11...: Perbunan FC-12...: Viton
Max. Temperatur:	100 °C
Max. Druck:	FC-11...: 250 bar FC-12...: 350 bar
Einbaulage:	beliebig, Durchfluss in Pfeilrichtung
Kontaktbestückung:	1 Schließerkontakt
Elektr. Anschluss:	Stecker DIN 43 650 Schließer: 2-polig
Schaltleistung:	max. 240 V _{AC} / max. 100 VA / max. 1,5 A
Genauigkeit:	± 5 % v. ME

Druckverlust

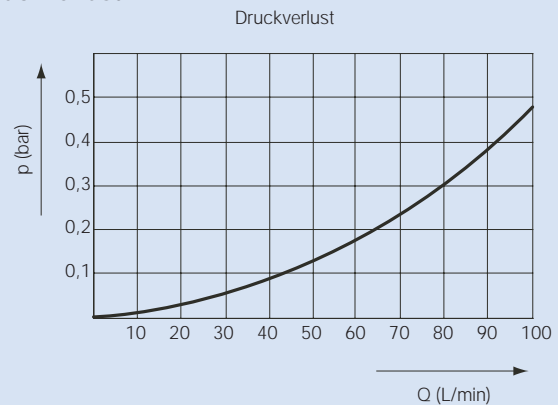

Anwendungen

- ◆ Wasserkreisläufe
- ◆ Hochdruckreiniger
- ◆ Sanitärbereich
- ◆ Heizungsbereich
- ◆ Kühlkreisläufe
- ◆ Wassermangelsicherung
- ◆ Sperrmedienüberwachung
- ◆ Pumpen

Bestelldaten (Bestellbeispiel: FC-111H)

Preise (netto, zuzüglich MwSt) gültig bis 30. 4. 2009

Bereich L/min H ₂ O*	Anschluss IG	Ausführung Messing			Ausführung Edelstahl		
		Bestellnr.	Preis (€) 1-3	Preis (€) 4-10	Bestellnr.	Preis (€) 1-3	Preis (€) 4-10
ca. 1 - 100	G 1	FC-111H	123,-	105,-	FC-121H	356,-	303,-

*Schaltzeitpunkt bei ca. 1 L/min bei fallendem Durchfluss

Ab 11 Stück 20% Rabatt auf die Preisspalte 1-3